

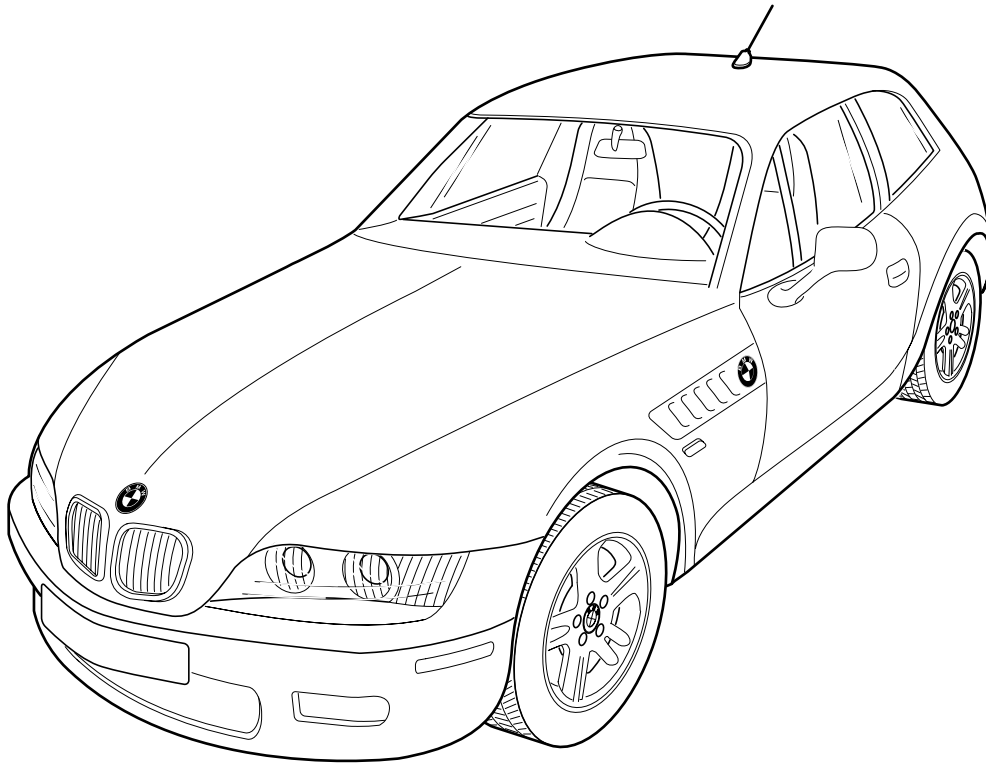

# Teile und Zubehör - Einbauanleitung



F 36 0062 R

---

**Dachantenne (Telefon)**  
für BMW 3er-Reihe (E 36/7) Z3 Coupé

	<b>Inhalt</b>	<b>Seite</b>
1	Wichtige Hinweise .....	1-1
2	Einbau .....	2-1
3	Einbauhinweise .....	3-1

# 1. Wichtige Hinweise

(Nur zum Gebrauch in der BMW HO bestimmt).

## **Einbauzeit für BMW roadster (E 36/7) 2,0 - 2,5 Stunden**

Die Einbauzeiten können je nach Zustand und Ausrüstung des Fahrzeuges abweichen.

Die in der Einbauanleitung dargestellten Abbildungen zeigen ein Fahrzeug der 3er-Reihe (E 36/7).

### **Zielgruppe**

Zielgruppe dieser Einbauanleitung ist an BMW-Personenwagen ausgebildetes Fachpersonal.

### **Aufgaben**

Alle Wartungs-, Reparatur-, Einbau- und Nachstellarbeiten an Personenkraftwagen eigenverantwortlich ausführen.

Alle Arbeiten sind mit Hilfe von gültigen BMW

- Reparaturanleitungen,                   - Schaltplänen,
- Wartungshandbüchern,               - Arbeitsanleitungen,
- Diagnosehandbüchern

in rationeller Reihenfolge mit den vorgeschriebenen Werkzeugen (Sonderwerkzeugen) und unter Berücksichtigung der geltenden Gesundheits- und Sicherheitsvorschriften durchzuführen.

## 2. Einbau

### Hinweise

Anziehdrehmomente für Schraub- und Rohrverbindungen in Werkstattunterlagen „Anziehdrehmomente ab Modell 80“ beachten.

Für den Zubehöreinbau liegen die bekannten Werkstattinformationen zugrunde. Die davon abweichenden Arbeitsschritte werden in Kapitel 3 ausführlich beschrieben.

Vorarbeiten ..... siehe Kapitel 3.1

### Klappseite 2-9 ausklappen!

#### A

1 Antennenleitung ..... einbauen, siehe Kapitel 3.3

#### B

2 Dachantenne ..... einbauen, siehe Kapitel 3.4

Abschließende Arbeiten ..... siehe Kapitel 3.5

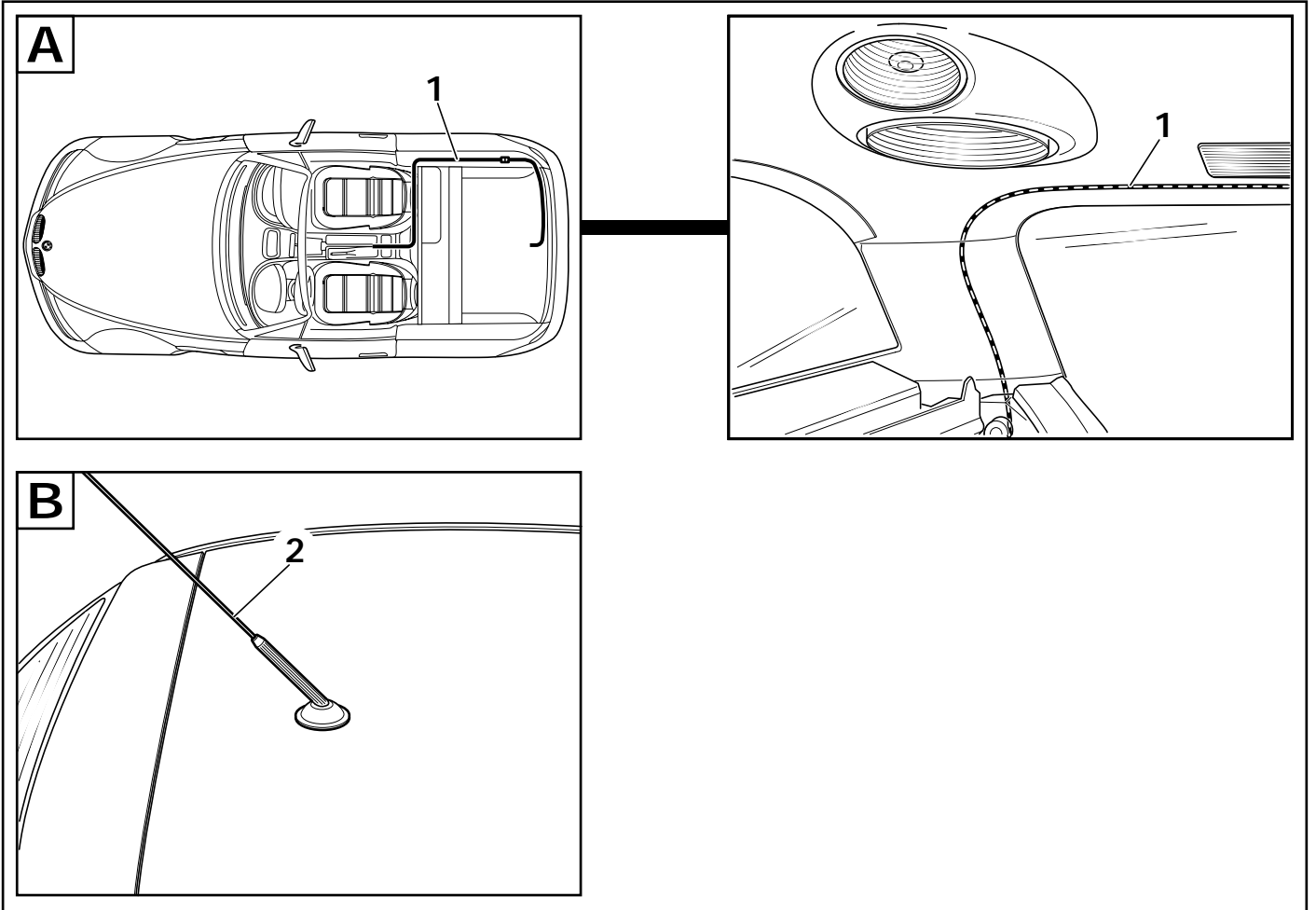

F 36 0036 R

### 3. Einbauhinweise

Inhalt	Seite
3.1 Vorarbeiten .....	3-3
3.1.1 Erforderliches Werkzeug und Hilfsmittel .....	3-3
3.2 Anschlußübersicht Antennenleitung .....	3-4
3.3 Antennenleitung einbauen .....	3-21
3.4 Dachantenne einbauen .....	3-31
3.5 Abschließende Arbeiten .....	3-31

## 3.1 Vorarbeiten

- Batterie abklemmen
- Verkleidung Trennwand Gepäckraum ausbauen
- Seitenverkleidung hinten rechts ausbauen
- C-Säulenverkleidung links und rechts ausbauen
- Lautsprecherabdeckung hinten links u. rechts ausbauen

Zurück zu Kapitel 2.

### 3.1.1 Erforderliches Werkzeug und Hilfsmittel

Kreuzschlitzschraubendreher

Schlitzschraubendreher

1/4 Zoll Umschaltknarre

1/4 Zoll lange Verlängerung

1/4 Zoll kurze Verlängerung

1/4 Zoll Steckschlüsseleinsatz SW 8 mm, 10 mm, 13 mm

Gabel-Ringschlüssel 8 mm, 10 mm

Maßband

Reißnadel

Bohrmaschine

Spiralbohrersatz 1-12 mm

Stufenbohrer

Feile

Seitenschneider

Crimpzange

Abisolierzange

Stablampe

HF-Crimpzange

## 3.2 Anschlußübersicht Antennenleitung

Klappseite 3-19 ausklappen!

Position	Bezeichnung	Kabelfarbe/ Querschnitt	Anschlußort am Fahrzeug	Kurzbezeichnung
A	Antennenleitung	-----	Radlauf hinten rechts zum Kardantunnel	-----
A1	Koaxstecker Mini UHF	-----	Kardantunnel	-----
A2	Mini UHF Buchse	-----	Radlauf hinten rechts	-----
B	Antennenleitung	-----	Radlauf hinten rechts zur Antennenweiche	-----
B1	Koaxstecker Mini UHF	-----	Radlauf hinten rechts	-----
B2	Koaxstecker Mini UHF	-----	Antennenweiche	-----

Zurück zu Kapitel 2.

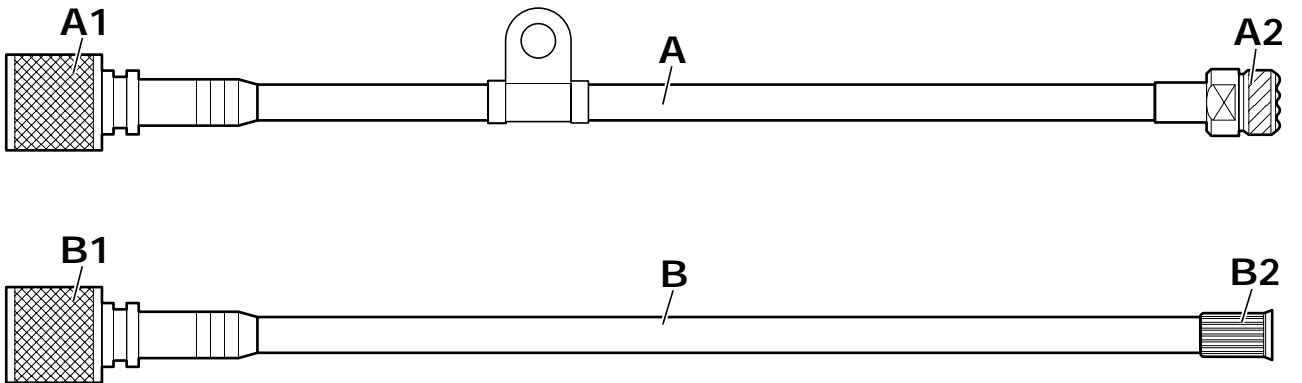

F 36 0065 R

### **3.3 Antennenleitung einbauen**

**Klappseite 3-29 ausklappen!**

**A**

Antennenleitung (1) vom Radlauf hinten rechts, entlang des Originalkabelbaumes zum Kardantunnel auf Höhe der Handbremse verlegen.

Überschüssiges Kabel im Bereich der Mittelkonsole verlegen.

Je nach Einbauvariante des Telefons kann diese Leitung bis zur Mittelkonsole verlegt werden.

Antennenleitung (2) vom Radlauf hinten rechts über die rechte C-Säule zur Dachhimmelmitte verlegen.

Antennenleitung (1) und Antennenleitung (2) zusammenschrauben.

**Zurück zu Kapitel 2.**

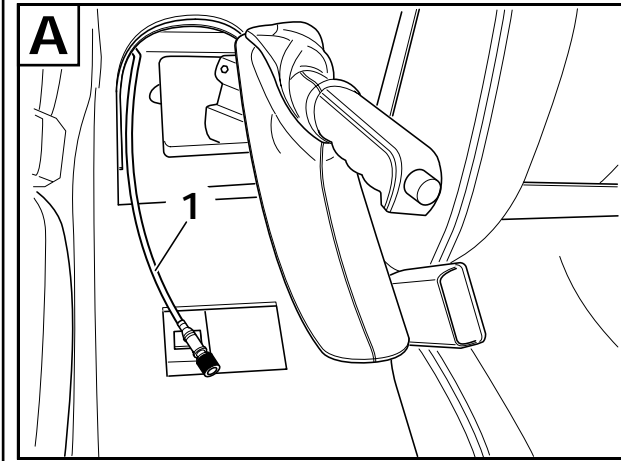
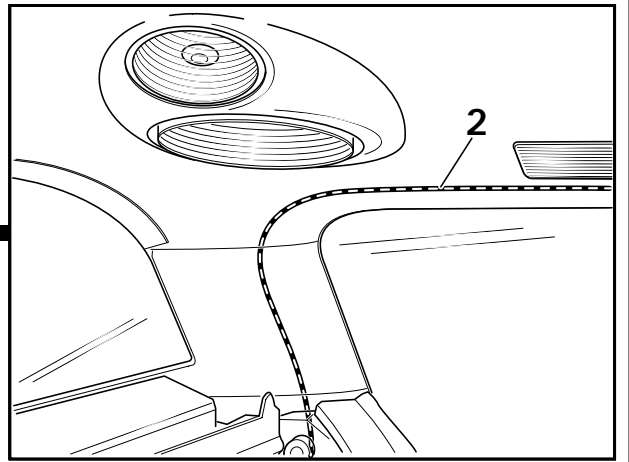
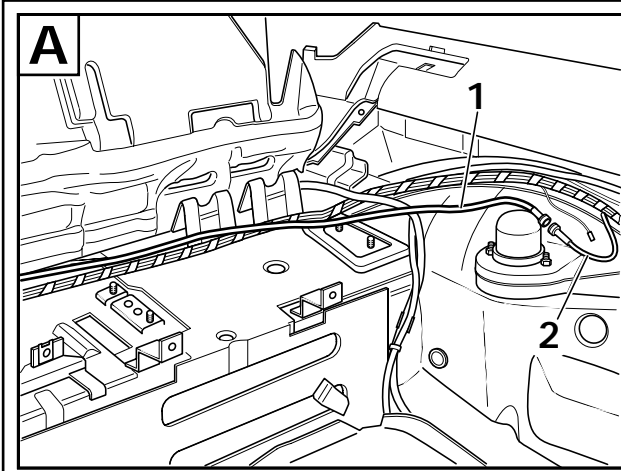

F 36 00 64 R

## 3.4 Antenne einbauen

### Klappseite 3-39 ausklappen!



Bei Fahrzeugen mit bereits vorhandener Radioantenne ist diese auszubauen und gegen die Telefonantenne zu ersetzen. ◀

**A**  
Antennenstrahler (1) abschrauben, Antennenfußabdeckung (2) abziehen und darunterliegende Sechskantmutter lösen.

**B**  
Dachhimmel (3) hinten etwas absenken, den Antennenfuß (4) ausbauen und gegen den Telefonantennenfuß ersetzen.

Zusätzliche Antennenleitung (5) über die rechte C-Säule zum Radhaus hinten rechts verlegen.



Den Dachhimmel nicht zu stark absenken, da sonst im Bereich der B-Säule eine sichtbare Deformierung zurückbleibt. ◀

### Nur Fahrzeuge ohne vorhandene Dachantenne.

**C**  
Schablone (6) wie abgebildet mittig am Dach aufkleben.  
Maß = **A** 187 mm.  
Antennenloch anzeichnen und mit Stufenbohrer auf  $\varnothing$  13 mm aufbohren.  
Anschließend ist die Bohrung (7) gemäß der Schablone viereckig auszufeilen.  
Alle Bohrungen sind nach den BMW Richtlinien gegen Korrosion zu schützen.

**D**  
Antennenleitung (5) am Antennenfuß (4) anstecken und den Antennenfuß von unten in die Bohrung einsetzen.  
Die Dichtung (6) von außen aufsetzen und mit der Sechskantmutter (7) festschrauben.  
Antennenfußabdeckung (8) aufstecken.

**Zurück zu Kapitel 2.**

## 3.5 Abschließende Arbeiten

- Seitenverkleidung hinten rechts einbauen.
- Batterie anklebmen.
- C-Säulenverkleidungen einbauen.
- Lautsprecher Abdeckung einbauen.

