

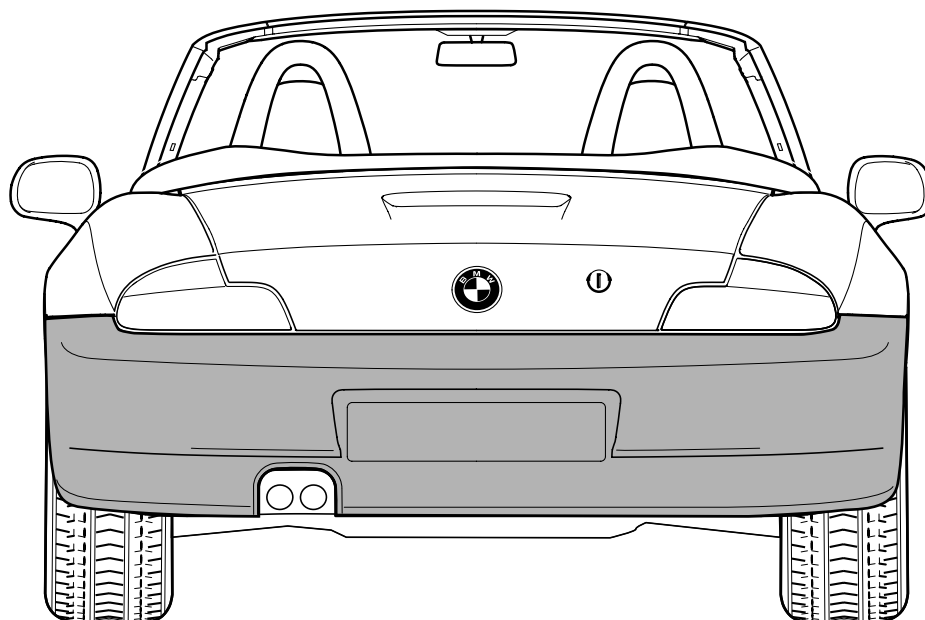

# Teile und Zubehör - Einbauanleitung



F 36 0305 EVA

---

**Original BMW Zubehör-Heckschürze**  
**BMW Z3 roadster (E 36/7) ab 04/99**

	<b>Inhalt</b>	<b>Seite</b>
1.	Wichtige Hinweise .....	1-1
1.1	Teileübersicht .....	1-2
2.	Einbau .....	2-1

# 1. Wichtige Hinweise

Einbauzeit ca. 1 Stunde, die je nach Zustand und Ausstattung des Fahrzeuges abweichen kann.



Für Schäden die durch Mißachtung der Arbeitsschritte und Hinweise auftreten, übernimmt BMW keine Haftung. Außerdem erlischt bei unsachgemäßer, von der Einbauanleitung abweichender Montage und Handhabung, der Garantieanspruch gegenüber der BMW AG. ◀

## Montagehinweise

Die Montage der Zubehör-Heckschürze sollte von zwei Personen durchgeführt werden.



Zubehör-Heckschürze vor dem Lackieren am Fahrzeug ansetzen, Passung überprüfen und ggf. geringfügig angleichen.

Die Abdeckung für die Abschleppöse aushebeln, Fangband vom Serienstoßfänger abziehen und zum Lackieren vorbereiten. ◀

## Sicherheitshinweise

Unbedingt darauf achten, daß beim mechanischen Bearbeiten bzw. durch die Lackierung die Einprägung in der Heckschürze nicht zerstört oder unleserlich wird. Die Einprägung ist auf der Innenseite unten rechts lesbar angebracht.

## Lackierhinweise

Die Zubehör-Heckschürze wird grundiert geliefert und muß entsprechend vorbehandelt werden. Zusätzlich muß die Abdeckung der Abschleppöse des Serienstoßfängers mitlackiert werden. BMW Lackieranweisung beachten.

Arbeitsverfahren:

Die Zubehör-Heckschürze ist aus PUR-GF15 gefertigt.

BMW-Acryl-Lack +30% Softface-Zusatz.

Maximale Temperatur bei Einbrennlackierung 40 °C.

## Erforderliches Werkzeug und Hilfsmittel

Schlitzschraubendreher

Kreuzschlitzschraubendreher

1/2 Zoll Umschaltknarre

1/2 Zoll Verlängerung

1/2 Zoll Torx Steckschlüsseleinsatz T 50

1/4 Zoll Umschaltknarre

1/4 Zoll Verlängerung

1/4 Zoll Steckschlüsseleinsatz SW 8 mm und 10 mm

Drehmomentschlüssel

Hammer

Splinttreiber

Innensechskantschlüssel SW 14 mm

## 1.1 Teileübersicht

Klappseite 1-17 ausklappen!

<b>Position</b>	<b>Bezeichnung</b>	<b>Menge</b>
<b>a</b>	Zubehör-Heckschürze	1
<b>b</b>	Spreizniet	14
<b>c</b>	Distanzbuchse klein	2
<b>d</b>	Sechskantschraube	2
<b>e</b>	Karosseriescheibe	2
<b>f</b>	Flanschmutter	4
<b>g</b>	Distanzbuchse groß	2
<b>h</b>	Unterlegscheibe	2
<b>i</b>	Linsenkopfschraube	2
<b>j</b>	Herstellergutachten oder Informationsblatt	1
<b>k</b>	Einbauanleitung	1

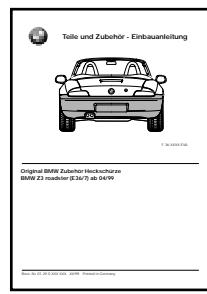
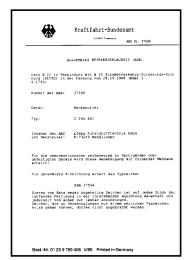
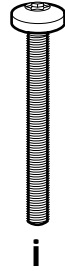
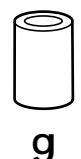
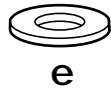
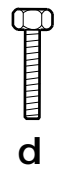
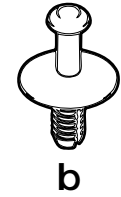
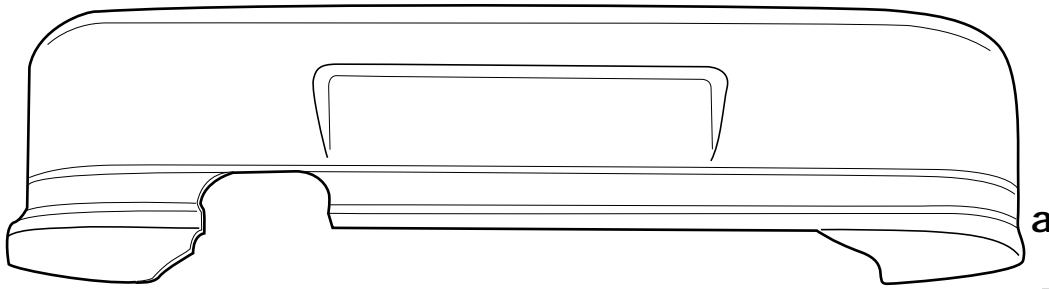

F 36 0306 EVA

## 2. Einbau

### Hinweise

Sicherheitshinweise in Kapitel 1 beachten.

### Vorarbeiten am Fahrzeug

Hintere linke und rechte Radhausverkleidung demontieren.

Linke und rechte Heckleuchte ausbauen.

Polizeiliches Kennzeichen und Kennzeichenbeleuchtung demontieren.

Serien-Heckschürze anhand der Reparaturanleitung Nr. 51 12 000 demontieren.

### Klappseite 2-9 ausklappen!

#### A

Spannstift aus den Spreiznieten (1) herausschlagen und Spreiznieten (1) aushebeln.

Aluträger (2) aus der Serien-Heckschürze (3) herausnehmen.

Aluträger (2) in die Zubehör-Heckschürze einlegen und mit den Spreiznieten (1) befestigen.



Gegebenenfalls neue Spreiznieten aus dem Teilesatz verwenden. ◀

### Nur US-Fahrzeuge

Die seitlichen Reflektoren aus der Serien-Heckschürze entfernen und in die Zubehör-Heckschürze einbauen.

#### B

Die komplettierte Zubehör-Heckschürze (a) in die seitlichen Führungen des Fahrzeugs einstecken und positionieren.

Zubehör-Heckschürze (a) mit den serienmäßigen Schrauben (4) an den Pralldämpfern (5) festschrauben.

Anziehdrehmoment = 42 Nm.

Abstand der Zubehör-Heckschürze (a) zur Karosserie überprüfen und gegebenenfalls einstellen.

Sollwert = 5 mm ± 0,5 mm.

Bei Bedarf Spaltmaß zwischen Zubehör-Heckschürze (a) und Karosserie wie folgt einstellen:

Kunststoffmuttern (SW 10 mm) der seitlichen Führungen lockern und Führungen entsprechend positionieren, anschließend Kunststoffmuttern (SW 10 mm) festziehen.

#### C

Weitere Maßnahmen zur Einstellung des Spaltmaßes zwischen der Zubehör-Heckschürze (a) und der Karosserie:

Zubehör-Heckschürze (a) wieder ausbauen und mit einem Innensechskantschlüssel SW 14 mm (6) die

Abstandsbuchse (siehe Pfeile) im Pralldämpfer (5) entsprechend verstellen.



Die Verstellung kann an beiden Pralldämpfern durchgeführt werden. ◀

Zubehör-Heckschürze (a) in die seitlichen Führungen des Fahrzeugs einstecken und befestigen (siehe Bild B).

Spaltmaß umlaufend überprüfen, gegebenenfalls Einstellmaßnahmen wiederholen.

#### D

Distanzbuchse klein (c) zwischen Zubehör-Heckschürze (a) und Karosserie (7) einstecken.

Zubehör-Heckschürze (a) mit der im Teilesatz enthaltenen Sechskantschraube (d), Karosseriescheibe (e) und

Flanscmutter (f) an der Karosserie (7) befestigen.



Der Vorgang ist auf der linken Fahrzeugseite dargestellt, auf der rechten Fahrzeugseite entsprechend vorgehen.

Die serienmäßigen Clips entfallen, die Dämpfungsstücke zwischen Karosserie und Zubehör-Heckschürze bleiben erhalten, diese gegebenenfalls erneuern. ◀

#### E

Radhausverkleidung links und rechts einbauen.

Distanzbuchse (g) zwischen Radhausverkleidung (8) und Zubehör-Heckschürze (a) klemmen.

Zubehör-Heckschürze (a) mit Linsenkopfschraube (i), Unterlegscheibe (h) und Flanscmutter (f) an der

Radhausverkleidung (8) verschrauben.



Der Vorgang ist auf der rechten Fahrzeugseite dargestellt, auf der linken Fahrzeugseite entsprechend vorgehen. ◀

Abdeckung der Abschleppöse mit Fangband in die Zubehör-Heckschürze einclippen.

Kennzeichenleuchten und polizeiliches Kennzeichen in umgekehrter Reihenfolge des Ausbaus wieder einbauen.

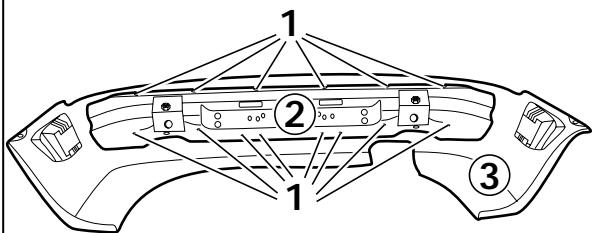
**A**

F 36 0307 EVA

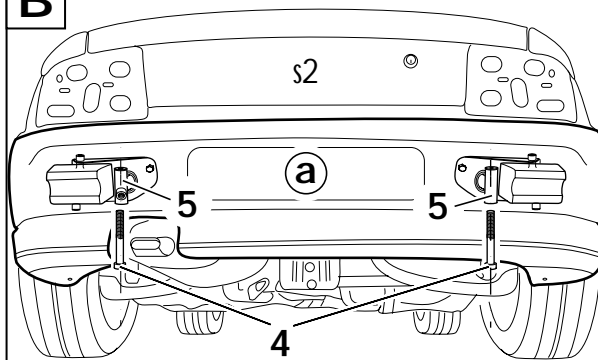
**B**

F 36 0308 EVA

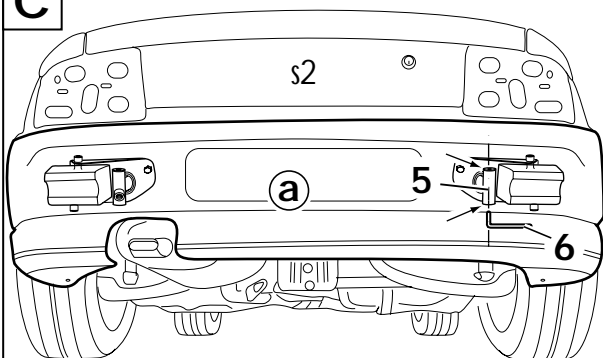
**C**

F 36 0309 EVA

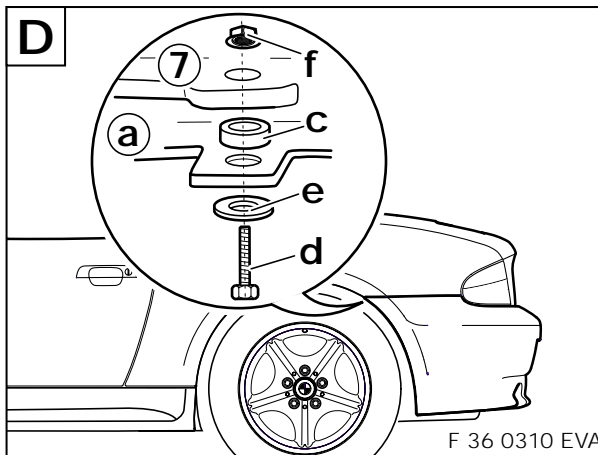
**D**

F 36 0310 EVA

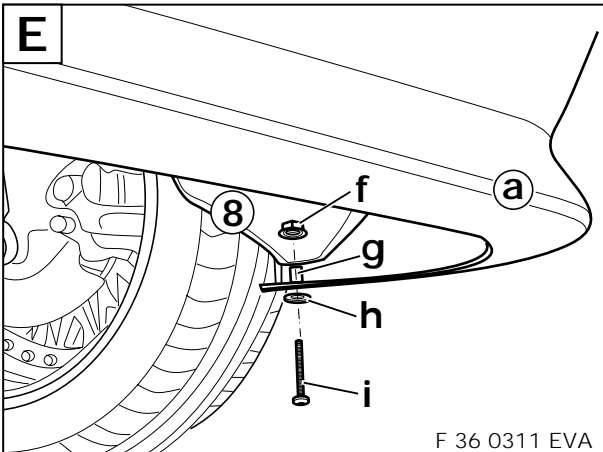
**E**

F 36 0311 EVA

