

REP-REP-RAE3633-3352000 REP-REP-RAE3633-3352000 - Stoßdämpfer hinten links oder rechts aus- und einbauen oder ersetzen - V.2, Fgst-Nr.:

ISTA-Systemstand **4.08.13.21258** Datenstand **R4.08.13** Programmierdaten -
Fgst-Nr. Fahrzeug **Z'/E36/ROA/Z3**
3.0i/M54/MECH/ECE/LL/2001/01
I-Stufe Werk - I-Stufe (Ist) - I-Stufe (Ziel) -
Gesamtwegstrecke -

33 52 000

**Stoßdämpfer hinten links
oder rechts aus- und
einbauen oder ersetzen**



Einbauhinweis:

1. Alle bei der Reparatur ausgebauten Schrauben, Muttern und Schlauchschellen müssen zwingend ersetzt werden.
2. Befestigungselemente an Fahrwerk-, und Lenkungsteilen müssen zwingend ersetzt werden.

**Beurteilung von Stoßdämpferverschleiß,
[siehe 31 31 031.](#)**

**Limousine, Coupe, compact, touring, Z3
Coupe:**

Gepäckraum-Verkleidung ausbauen.

Cabrio:

**Die Schrauben der
Stoßdämpferbefestigung befinden sich
unter den Kunststoffkappen im
Verdeckkasten.**

Z3 roadster:

Verkleidung-Verdeckkasten ausbauen.



Achtung!

Nach der Montage:

Abtriebswelle auf korrekten Sitz im
Hinterachsgetriebe prüfen!

Fahrzeug anheben, Längslenker abstützen und
Schraube (1) lösen.

Hinweis

Der Stoßdämpfer hat die Funktion eines
Fangbandes. Die Abstützung darf nicht entfernt

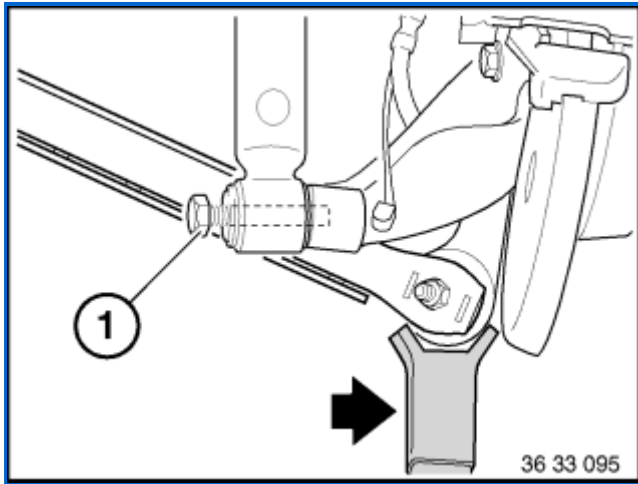

werden oder das Fahrzeug angehoben werden, um eine Beschädigung der Abtriebswelle zu vermeiden.

Einbauhinweis:

Die Anlaufscheibe am Gummilager muss zum Schraubenkopf zeigen.

[Anziehdrehmoment 33 52 1AZ.](#)

E36/7: 77 Nm in Normallage

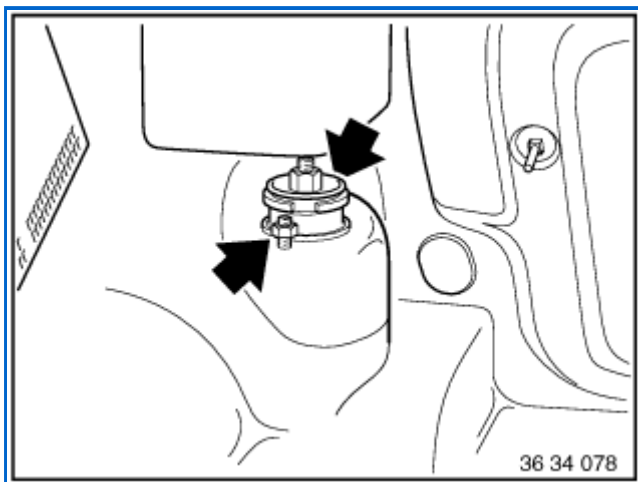

Kappe abziehen.

Muttern lösen. Ggf. Verstärkungsblech abnehmen.

Einbauhinweis:

Neue Dichtung zwischen Stützlager und Karosserie einbauen. Selbstsichernde Muttern erneuern.

Wenn ein Verstärkungsblech verbaut war, muss dies wieder eingebaut werden.

[Anziehdrehmoment 33 52 3AZ.](#)

E36: 24 Nm, Mutter ersetzen

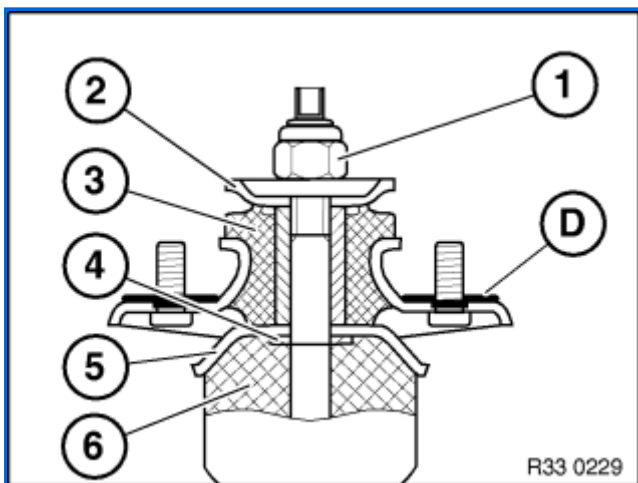

Anordnung Stützlager:

1 = Mutter

[Anziehdrehmoment 33 52 2AZ.](#)

E36 M10: 14 Nm,
Mutter ersetzen

2 = Gelenkteller

3 = Stützlager

4 = Stützscheibe

5 = Stütztopf

6 = Zusatzfeder

D = Dichtung

Z 3 roadster, Z 3 Coupe:

Wenn das Stützlager erneuert wird, dann muss eine Gummischeibe (siehe ETK) mittig auf die Unterseite des Gelenktellers (2) und mittig auf die Oberseite des Stütztopfes (5) geklebt werden.

Ein exaktes mittiges Aufkleben muss beachtet werden, damit beim Verschrauben die Gummischeibe nicht zwischen Innenhülse des Stützlagers (3) und Gelenkteller (2) bzw. Stütztopf (5) eingeklemmt wird.

Teilenummer Gummischeibe: 33526751174