

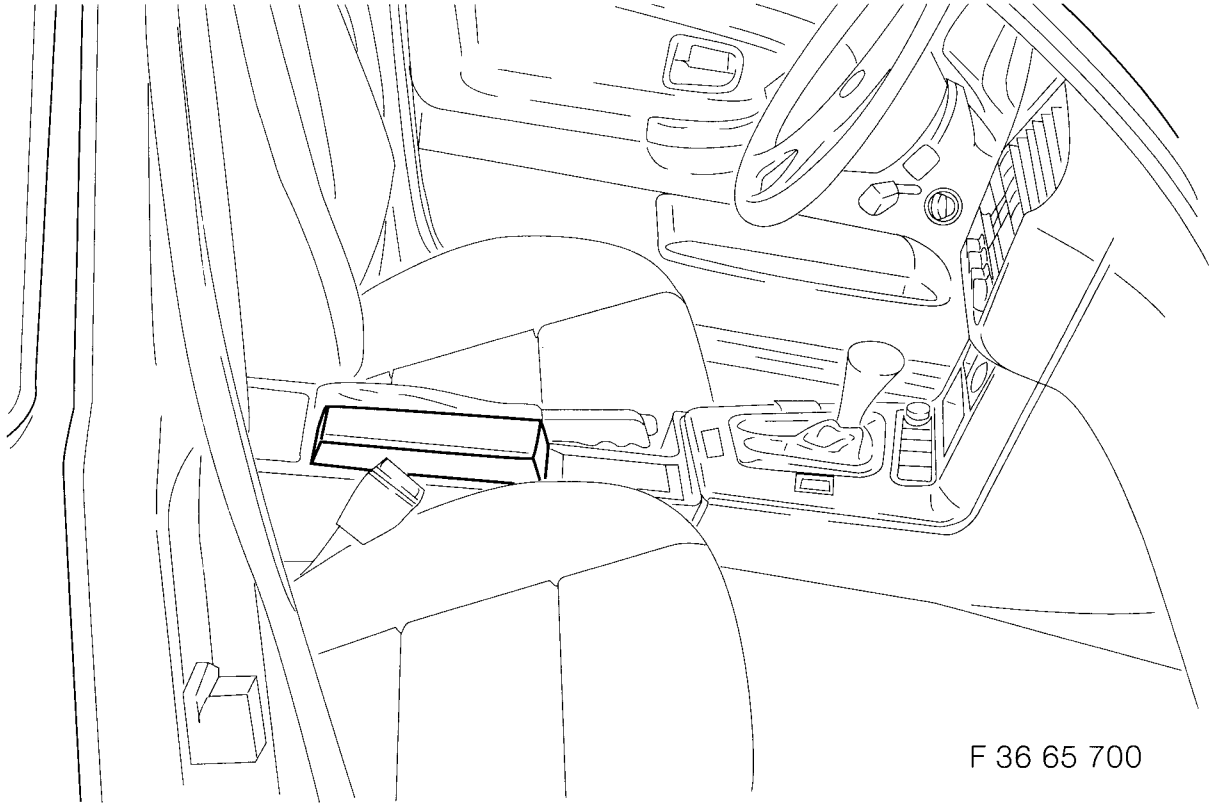

Zubehör - Einbauanleitung



F 36 65 700

Cassettenbox BMW 3er Reihe (E36) und BMW Z3 roadster (E36/7)

Bei Werkstattmontage ist die Einbauanleitung dem Kunden auszuhändigen

Erforderliches Werkzeug

Kreuzschlitzschraubendreher
Flachschraubendreher
Flachfeile
Rundfeile
Bohrmaschine
Säge
Spiralbohrer \varnothing 2,5 mm

Inhaltsverzeichnis

Kapitel	Seite
1. Einbau der Cassettenbox in BMW 3er Reihe	2
1.1 Mittelkonsole ausbauen	2
1.2 Montage der Cassettenbox	3
2. Einbau der Cassettenbox in BMW Z3 roadster	5
2.1 Montage der Cassettenbox	5

1. Einbau der Cassettenbox in BMW 3er Reihe

1.1 Mittelkonsole ausbauen

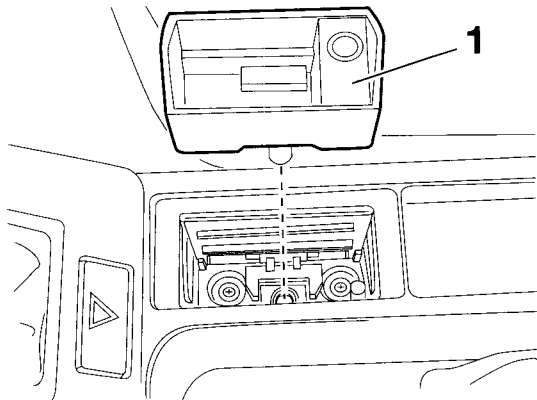

F 36 65 701

Den vorderen Ascherdeckel öffnen und Ascher-einsatz (1) herausziehen.

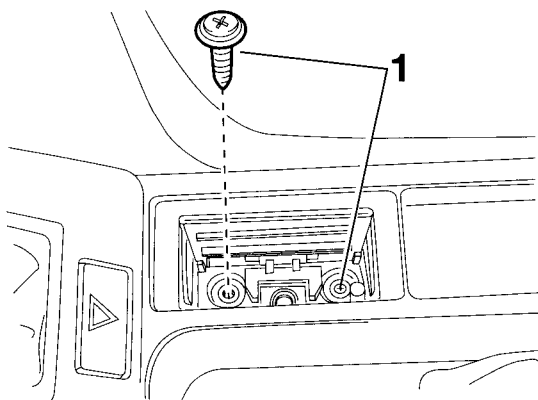

F 36 65 702

Kreuzschlitzschrauben (1) herausschrauben.

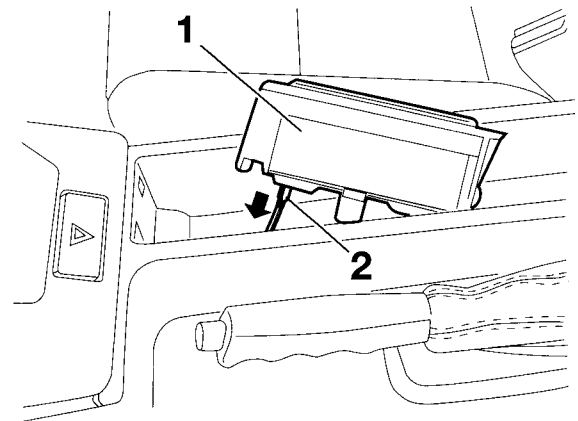

F 36 65 703

Ascher (1) herausziehen und Anschlußkabel (2) der Ascherbeleuchtung in Pfeilrichtung abziehen.

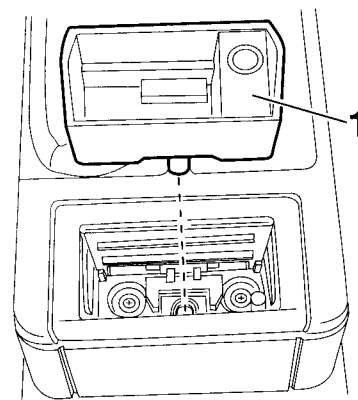

F 36 65 704

Den hinteren Ascherdeckel öffnen und Ascher-einsatz (1) herausziehen.

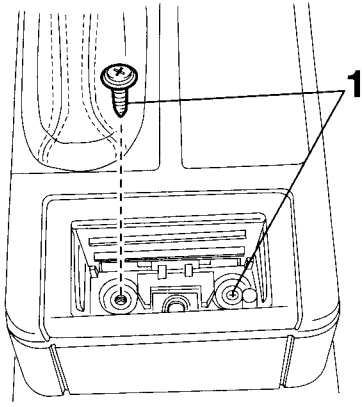

F 36 65 705

Kreuzschlitzschrauben (1) herausschrauben.

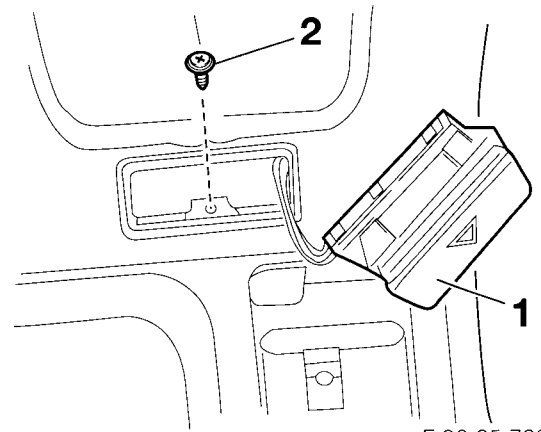

F 36 65 708

Schalter-Warnblinkanlage (1) aushebeln und Kreuzschlitzschraube (2) herausschrauben.

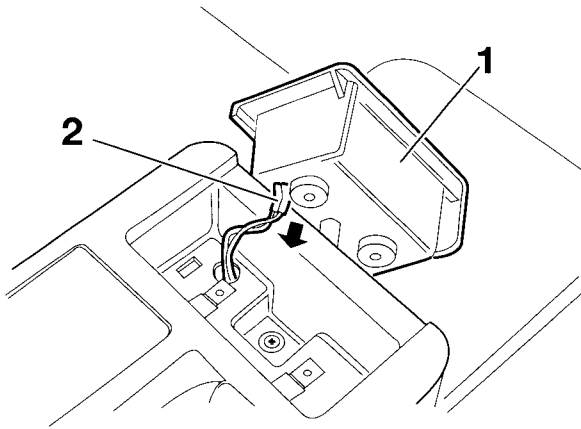

F 36 65 706

Ascher (1) herausziehen und Anschlußkabel (2) der Ascherbeleuchtung in Pfeilrichtung abziehen.

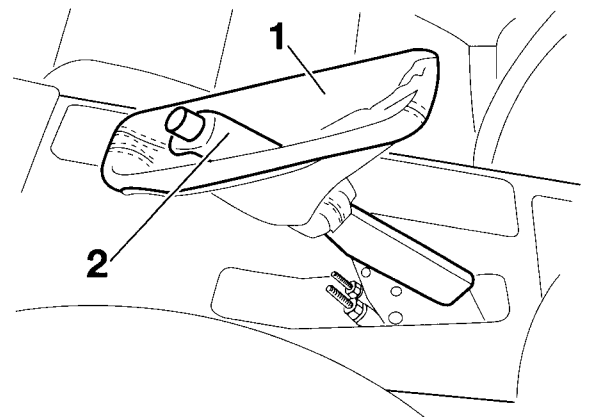

F 36 65 709

Den Handbremshebel (2) anziehen und die Abdeckung (1) des Handbremshebels aus der Mittelkonsole aushebeln. Danach die Mittelkonsole ausbauen.

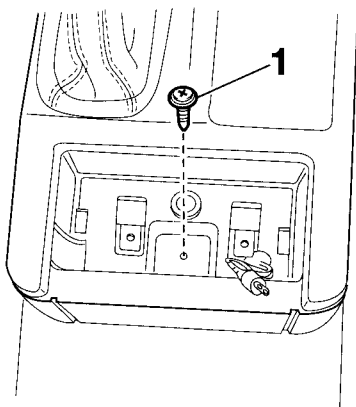

F 36 65 707

Kreuzschlitzschraube (1) herausschrauben.

Hinweis

Um die Mittelkonsole ausbauen zu können, muß die Abdeckung (1) vom Handbremshebel (2) nicht abgenommen werden. Die Abdeckung kann durch den Ausschnitt der Mittelkonsole hindurchgeführt werden.

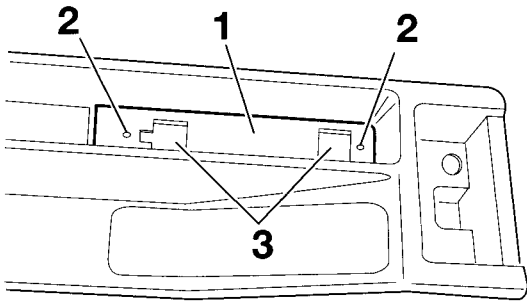

F 36 65 710

Bohrschablone (1) in die ausgebaute Mittelkonsole lt. Zeichnung einkleben. Bohrstellen (2) mit Spiralbohrer \varnothing 2,5 mm durchbohren. Aussparungen (3) an den Ecken mit Spiralbohrer \varnothing 2,5 mm vorbohren und aussägen.

Bohrhinweise

Bohrfutter mit geringem Außen- \varnothing verwenden, um Beschädigungen an der Mittelkonsole zu vermeiden. Bohrspäne restlos entfernen und Bohrungs- und Ausschnittkanten entgraten.

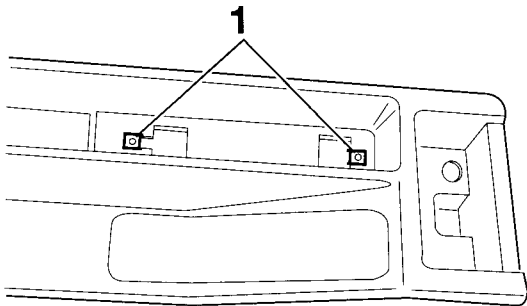

F 36 65 711

Blechmuttern (1) lt. Zeichnung aufstecken. Mittelkonsole einbauen.

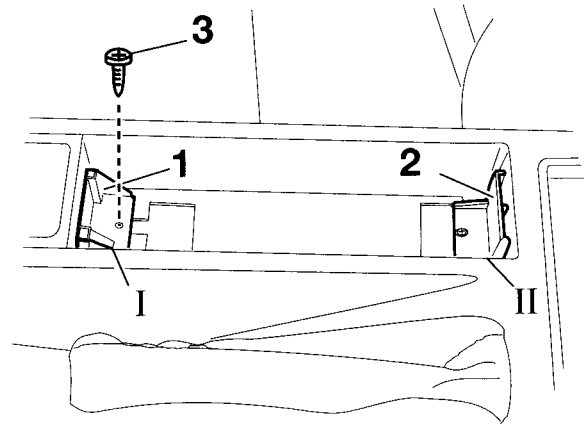

F 36 65 712

Halter (1) und Halter (2) auf Position I und II einsetzen. Beide Halter mit Kreuzschlitzschrauben (3) festschrauben.

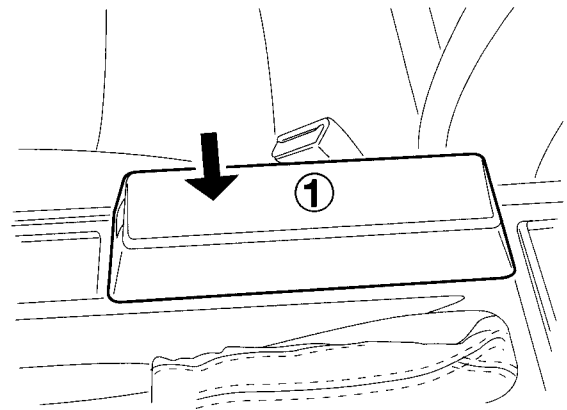

F 36 65 713

Cassettenbox (1) in Pfeilrichtung in die Halterungen einsetzen.

2. Einbau der Cassettenbox in BMW Z3 roadster

2.1 Montage der Cassettenbox

Beim Einbau der Cassettenbox in den BMW Z3 roadster wird die Mittelkonsole nicht ausgebaut. Dadurch entfällt auch das Aussägen der Aussparungen und das Aufsetzen der Blechmutter.

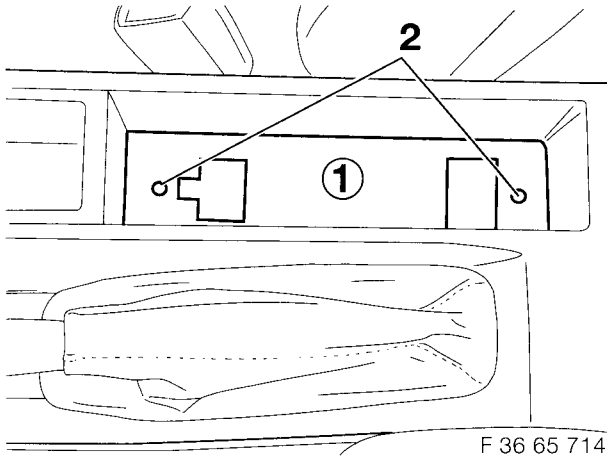

Bohrschablone (1) lt. Zeichnung in die Mittelkonsole kleben und die Bohrstellen (2) mit Spiralbohrer \varnothing 2,5 mm durchbohren.

Bohrhinweise

Bohrfutter mit geringem Außen- \varnothing verwenden, um Beschädigungen an der Mittelkonsole zu vermeiden. Bohrspäne restlos entfernen und Bohrungskanten entgraten.

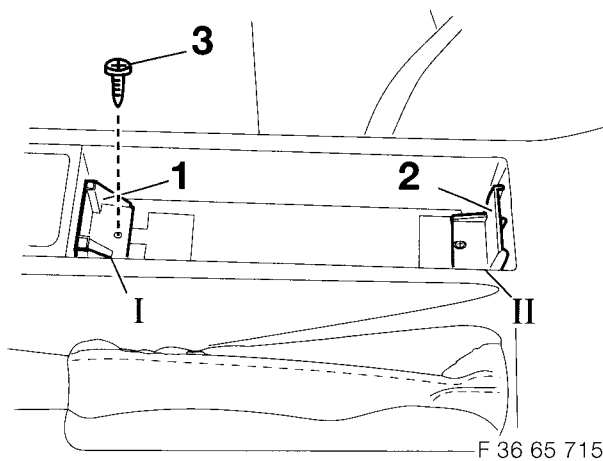

Halter (1) und Halter (2) auf Position I und II einsetzen. Beide Halter mit Kreuzschlitzschrauben (3) festschrauben.

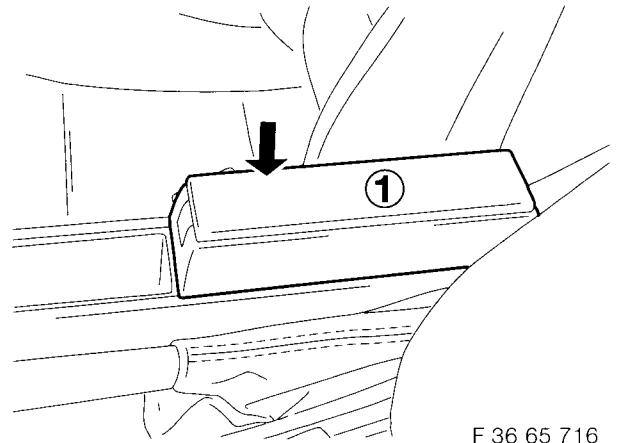

Cassettenbox (1) in Pfeilrichtung in die Halterungen einsetzen.